

CUTTING



MOUNTING



POLISHING



HARDNES TESTING



MECATOME ST310

INNOVATION IN CUTTING



大きく長いワークを切断することが可能。シンプルかつ順応性があり、4つの選べる回転速度によりどのようなタイプのワークも最適な切断結果が得られます。



ケメット・ジャパン株式会社
〒261-7121 千葉県美浜区中瀬2-6 WBGマリブウエスト21階
TEL : 043-213-9911 FAX : 043-213-9932



FUNCTIONALITIES



MECATOME ST310

REF.50200 参考価格:4,130,000円～

幅	660mm+スイングアーム120mm
奥行	880mm
高さ(カバー閉口時)	660mm
高さ(カバー開口時)	970mm
重さ	120kg
準拠	EC

素早い切断のためのスイング機構を搭載した新しいコンセプトの切断機

MECATOME ST310はPRESI独自のスイング機構を搭載。素早い切断が可能です。また、ワークやカットリングホイールの焼けを防ぐ効果があります。

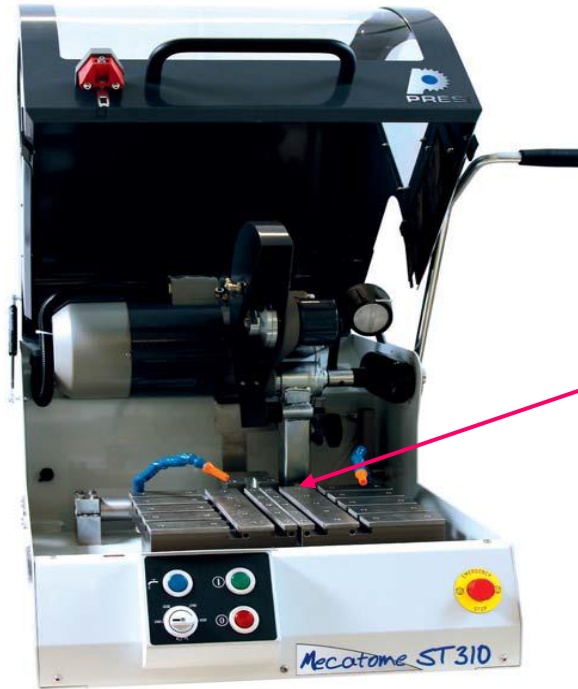
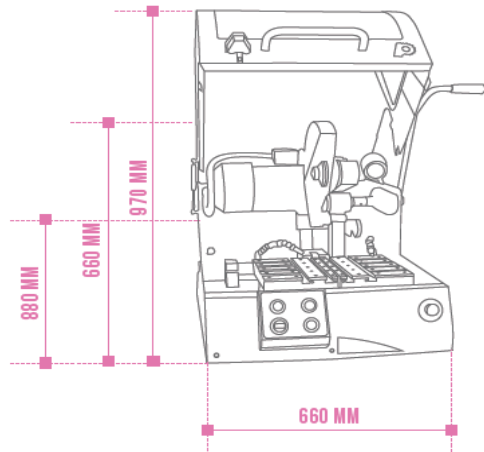

CUTTING ENVELOPE

φ250mmまたはφ300mmのカットリングホイールを選び、4つのプリセットされた回転速度を組み合わせることであらゆる資材も最適な切断をお求めいただけます。MECATOME ST310はカバーのサイドに開口部があり、大きくて長いワークを切断できるようデザインされています。T字にあいた溝をもつテーブルと大きくて明るいカットリングエリアとワイドに開くカバーにより簡単にワークをセットすることができます。カバーの窓が大きいので、切断中のワークをよく観察することができ、より正確な位置での切断が可能です。

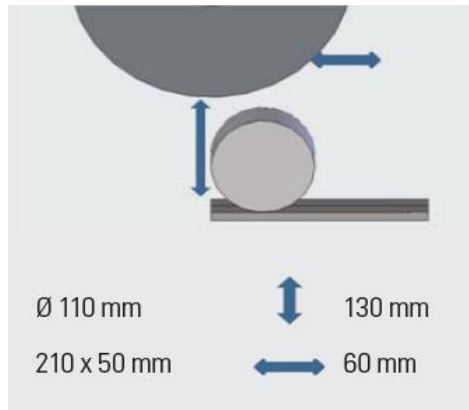

※上図はホイールが最大径の場合の理論値です。実際には切断中にホイールが消耗する等の要素が関わるため切断できる大きさを保障するものではありません。

SWINGING MOVEMENT

MECATOME ST310はスイング機構を搭載しており、これまでの切断機に比べ約60%の時間短縮が可能です。さらに使用者の労力を減らすことができます。

ワークとカットリングホイールは常に違う点で接触するため簡単に切断することができ、時間が短縮されます。



CHARACTERISTICS

カバー	
材質	PETG (金属製のヒンジ付)
安全性	切断中、ロックがかかりカバーが開かなくなる使用
モーター	
電力	3,700W
電源	380V 三相
モーターのコントロール	フリクエンシーインバーターを搭載
カッティングホイール	
使用可能タイプ	レジノイドまたはメタリックの両方に対応
サイズレンジ	≤ φ300mm
回転速度域	2,800,3,200,3,700,4,000rpm
軸径	25.4mm
コントロール	
コントロールインターフェース	押しボタン
切断	
切断方法	スイング機構
カッティングテーブルサイズ	390 × 290mm
ホイールとテーブルまでの距離	130mm (φ300mmのホイール時)
テーブルの種類	アルミニウムテーブルと交換可能なステンレスブロック
ホルダー	12mmのT字溝がついているためどのホルダーにも対応
クーラント	
ポンプ&タンク	外付けの60Lタンクが付属
ルブリケーションタイプ	循環ポンプ方式
クーラントの供給方法	ホイールカバーに内蔵された2点のポート及び2本のノズルより供給
フィルタリング	洗浄加納なメッシュサイズ100 μmのフィルターが付属
エルゴノミクス	
内部照明	LEDライト
洗浄方法	洗浄ガンセットが内蔵

ACCESSORIES

バイス/ホルダー

51319
Right quick clamping vice

51321
Left quick clamping vice

50906*
Left and right quick clamping vices
Height 45mm

50905*
Left quick clamping vice
Height 45mm

50909*
Right quick clamping vice

50902*
Double screw clamping vices Left and Right
Height 45mm

50901*
Left screw clamping vice
Height 45mm

50613*
Box of Kopal holders

50616
Kopal holding

*ステンレス製

テーブル

51610
Manual X-axis table

その他

51006
Base Cabinet
Width 770mm × depth 880mm
× height 855mm

51620
Set of 3 filters for coolant tank
ST310/T330/T300



REF. 50905



REF. 50909



REF. 50902



REF. 50901



REF. 50903



REF. 50613



REF. 50616



REF. 50610



REF. 51006



REF. 51620